

Kurzprofil

Goller Systems

Ihr Partner für
Entwicklung & Herstellung
anspruchsvoller Systeme und
Kunststoff-Anwendungen
in der Medizintechnik

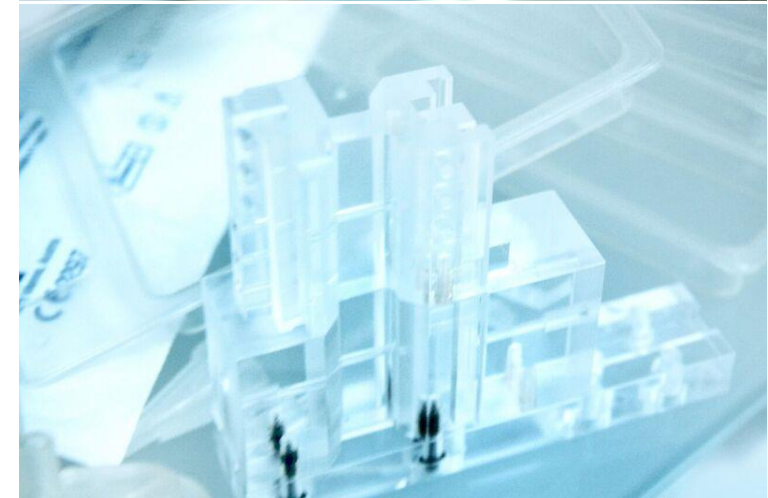

Goller Systems

Profil

Systemlieferant für Pharma, Diagnostik und Medizinische Geräte

CMO mit einem der größten Reinräume Österreichs

Findet innovative Lösungen für Ihr Produkt

Unternehmen in Privatbesitz

Klosterneuburg (bei Wien), Österreich

Derzeit ca. 50 Mitarbeiter



Goller Systems

Erfahrung – Qualität – Leistung

40 Jahre Erfahrung in Kunststoff für die Medizintechnik

40 Jahre Produktion im Reinraum auf höchstem Niveau



Zertifizierungen

- ISO 9001 (Allgemein)
- ISO 13485 (Medizinprodukte)
- ISO 15378 (Primärverpackungen)
- Gewebekbank gemäß Österr. Gewebesicherheitsgesetz (GSG)



Effektives Qualitätsmanagement

- Lieferantenbewertungen nahe 100%
- 40 Jahre konstante Top Leistungen

Goller Systems

Portfolio

- **Entwicklung Bauteile & Systeme**
- **Prototypenbau & Industrialisierung**
 - 3D-Druck

Produkt- & Prozess-Entwicklung

- **Produktion**
 - Spritzgießen
 - Mikro-Spritzguss
 - Bedrucken
 - Montieren
 - Abfüllen
 - Verpacken

**Reinraum Klassen
ISO-7 (GMP C) / ISO-6 (GMP B)**

- **Sterilisierung (externe Partner)**
- **Lagerung & Logistik**



Warum Goller Systems

**Solides österreichisches Unternehmen:
40 Jahre in der Medizintechnikindustrie**

**Qualitätssicherung & Lieferungen:
höchste Kundenzufriedenheit**

**Wir finden innovative Lösungen
für Produkte → mehrere Patente!**

**Schneller Prototypenbau, kurze
Entscheidungswege → Time-to-market**

**Wir haben ein hochqualifiziertes,
erfahrenes und engagiertes Team**

**Stark in der Umsetzung
– wir liefern Resultate!**



Goller Systems

Arbeit mit Kunden

- **Erfolgreiche Partnerschaften mit Kunden seit mehr als 40 Jahren**

- **Total Cost of Ownership aus Sicht unserer Kunden:**

- Produktkosten (schlanke Strukturen / niedrige Gemeinkosten)
- Investitionen in Equipment (hohe Qualität / niedrige Folgekosten)
- schnelle Produkt-Markteinführung, um Marktanteile zu sichern

- **Goller arbeitet mit verschiedenen Arten von Kunden:**

- Start-ups
- Kleine und mittlere Unternehmen
- Global agierenden Konzernen (Europa / Nordamerika)

Goller Produktkompetenzen (Beispiele)

Pharma und Medizintechnik

**Primär-
Verpackungen**

- Medikamentenverabreichung
- Beutelsysteme mit Konnektoren

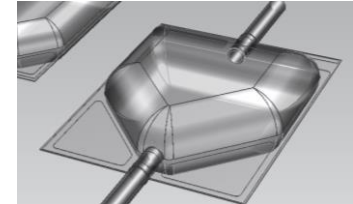
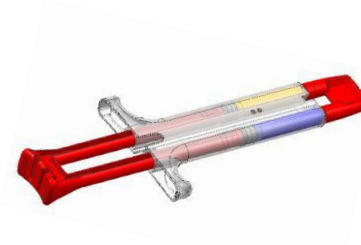

**Applikations-
Systeme**

- Applikationsnadeln
- Sprühköpfe

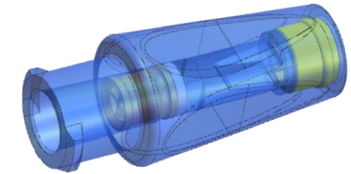
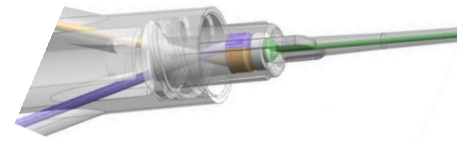

**Transfer- & Misch-
Systeme**

- Transfer Systeme – nadelfrei
- Blutabnahme-Systeme

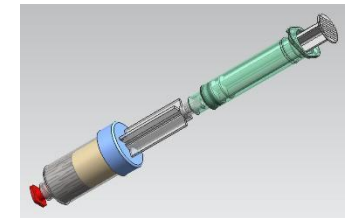
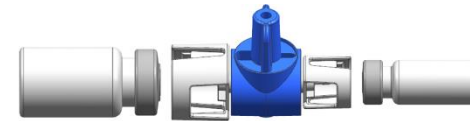

**Diagnostik
Testkartuschen**

- Allergie-Test (300 Allergene)
- Durchfluss-Test (Screening)

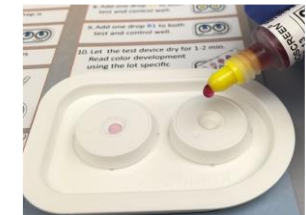

Produktbeispiele: Innovative Entwicklung von Systemlösungen

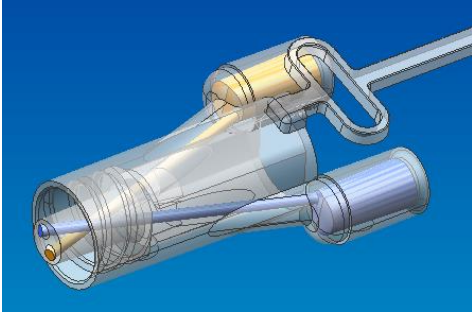

MEDIKAMENTENVERABREICHUNG

- Doppelkammer-Spritze, als Primärbehälter für Flüssigkeiten unterschiedlicher Viskosität
- Verlässliches Mischen von zwei Komponenten

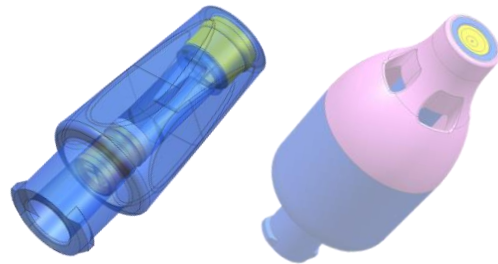

APPLIKATIONSSYSTEME – SPRÜHKOPF

- Sprühkopf kann per Luer-Lock-Verbindung auf eine Spritze gesteckt werden
- Sprühen durch manuelles Drücken des Spritzenkolbens
- Feiner homogener Sprühnebel in jede Richtung

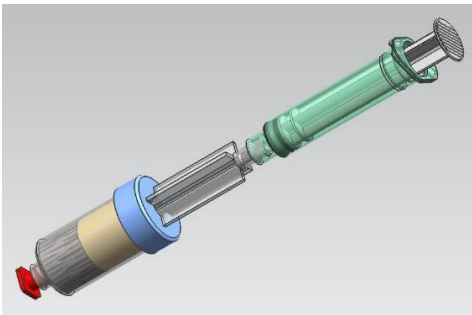

TRANSFERSYSTEME – ENTNAHMESYSTEM

- Blut wird in die Spezialspritze abgenommen
- Blut wird zentrifugiert (Spritze passt in Standard-Röhrchen)
- Plasma wird durch eine Standard-Einmalspritze direkt entnommen

Forschung, Entwicklung, Innovation

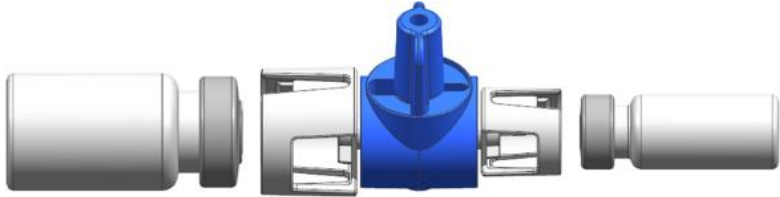

TRANSFERSYSTEME – REKONSTITUTION

- Neues Konzept, patentierte Lösung
- Einfache Handhabung, hohe Sicherheit
- Vermeidet Verschwendung teurer Produkte

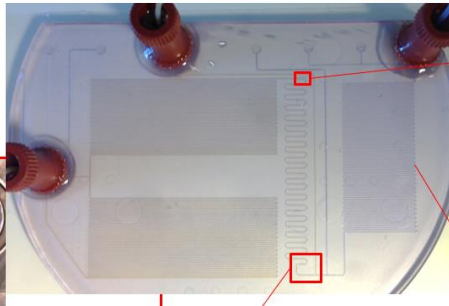

MIKROFLUIDIK & NANOSTRUKTUREN

- Entwicklung innerhalb eines Forschungsprojektes
- Erfolgreiche Umsetzung durch Spritzgießen



MIKRONADEL-SYSTEME (LAUFENDES PROJEKT)

- Entwicklung innerhalb eines Forschungsprojektes

Kontakt

Dieter Döll

Geschäftsführer Vertrieb



Hubertus Goller GmbH
Donaustrasse 110, 3400 Klosterneuburg
Österreich, www.goller.at



T +43 2243 328 30 23
M +43 660 366 72 11



dieter.doell@goller.at